



MERKMALE

- 1 SCHMALERER FORMFAKTOR**
Das kompakte Design ist 1/3 schmäler als das Modell RPA Elite® besitzt jedoch dieselben Merkmale.
- 2 MICROZONE™ EINSTELLUNGEN**
Dieses Merkmal macht die Projektorpositionierung schnell und präzise.
- 3 STECKERVERBINDUNG**
Ermöglicht eine schnelle Verbindung der Projektorhalterung mit den CPA-Verlängerungssäulen mithilfe einer einzigen M6-Schraube.
- 4 KABELMANAGEMENT**
Leitet die Kabel durch eine inlayartige Kabelabdeckung im Steckersäulensystem.
- 5 Q-LOCK™ SCHNELLENTRIEGELUNGSHEBEL**
Bietet schnelle Verriegelung/Entriegelung für die Wartung des Projektors und erhöht die Sicherheit mit einem integrierten Schlosssystem.



TECHNISCHE DATEN

Schwenken	±3°
Neigen	±15°
Drehen	360°
Abmessungen* (HxBxT)	75 x 111 x 129 mm
Farbe	Schwarz, Silber
Tragfähigkeit	11,3 kg

* Die Abmessungen berücksichtigen nicht die Montagehalterung.

DAS SOLLTEN SIE WISSEN

ÜBER RSMEU MINI

- Mikrojustierbare Halterung der nächsten Generation für Projektoren mit schmälerem Formfaktor
- Neue r Universaladapter mit schnellerer Installation
- Erhältlich in schwarz und weiß



WEITERE OPTIONEN ■ RSMAU Mini Elite® Projektorhalterungen
Kompatibel mit Gewinde-Deckenplatte und Säulen.



TECHNISCHE ZEICHNUNGEN

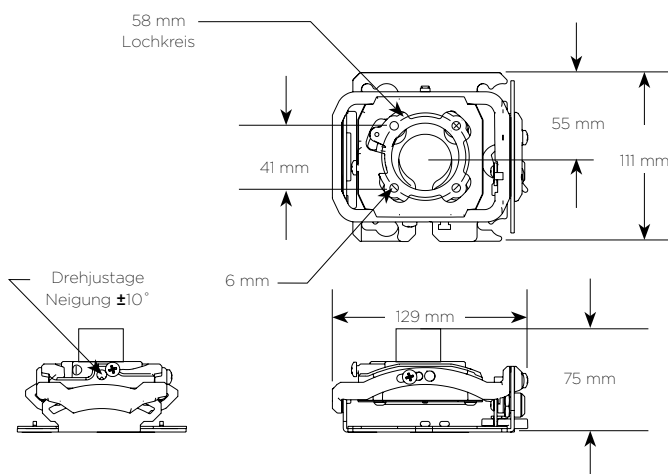

EMPFOHLENES ZUBEHÖR



CPA-STECKER-DECKENPLATTEN



CPA-STECKER-VERLÄNGERUNGSSÄULEN



CMSI ■ Interaktive Projektorlösung mit Deckenanbringung

Eine vollständige Zubehörliste für Projektorhalterungen finden Sie auf Seite 20.